

Veilig wonen. Het zou vanzelfsprekend moeten zijn, maar dat is het niet. Elk jaar wordt er in Nederland volgens de cijfers van de politie ongeveer 100.000 keer ingebroken. Misschien is het u ook al eens overkomen. En anders kent u vast wel iemand die het heeft meegemaakt. Ramen of deuren vernield. Gekoesterde bezittingen - zomaar ineens verdwenen. Gelukkig kunt u zelf veel doen om inbraak te voorkomen. Deze brochure helpt u daarbij.

Inhoud

Het Politiekeurmerk Veilig Wonen	2
Het certificaat Veilige Woning	3
Even voorstellen: de gelegenheidsinbreker	3
Organisatorische maatregelen	3
Sociale maatregelen	4
Administratieve maatregelen	4
Eisen voor het certificaat Veilige Woning	4
Risicoklasse-indeling	4
Hang- en sluitwerk	5
Verlichting en zicht	5
Maatregelen voor meer brandveiligheid	6
Naar binnen draaiende houten stompe deur	7
Naar buiten draaiende houten stompe deur	9
Schuifdeuren en schuiframen	11
Naar buiten draaiende houten dubbele deuren	12
Draairamen	13
Klep- of uitzetramen	14
Draai- valramen	15
Dakramen	16
Lichtkoepels	17
Garagedeuren	18
Alarminstallatie	19
Tot slot	19
Adressen	19
Woordenlijst	19

Wanneer er bij u ingebroken is, is het ergste misschien wel het idee van die onbekende in huis. Iemand die rondsuffelt in uw privé-domein, terwijl u niet thuis bent of ligt te slapen. Weg is uw zekerheid. Weg dat gevoel van 'thuis is veilig'. Inbraken kosten daarnaast veel tijd en geld. De politie besteedt elk jaar circa 180 duizend mandagen aan inbraken. De jaarlijkse financiële schade bedraagt meer dan 226 miljoen euro.

In deze brochure komen eerst de preventieve werking van organisatorische en sociale maatregelen aan bod en daarna de bouwkundige maatregelen. De mogelijke toegangswegen tot het huis worden stuk voor stuk besproken: de voordeur, de achterdeur, maar ook de minder voor de hand liggende ingangen als balkondeuren, dakramen en lichtkoepels. Per onderdeel vindt u in een apart kader een overzicht van de geldende standardeisen. Achterin de brochure is een verklarende woordenlijst opgenomen.

Het Politiekeurmerk Veilig Wonen

Veel mensen denken dat ze veilig wonen. Vaak is dat niet het geval. Met het Politiekeurmerk Veilig Wonen (PKVW) kunt u uw huis wel veilig maken. De kans op een geslaagde inbraak neemt dan met ruim 95% af! Veel verzekeraars geven u daarom ook korting op de premie van uw inboedelverzekering.

Het Politiekeurmerk Veilig Wonen is er voor bestaande woningen en voor nieuwe, nog te bouwen woningen. De certificatie-instellingen geven via de erkende PKVW bedrijven het certificaat Veilige Woning af. Het certificaat Veilige Woning wordt alleen afgegeven als een woning voldoet aan een aantal eisen op het gebied van inbraakpreventie (zoals onder andere het verbeteren van hang- en sluitwerk) en maatregelen om de sociale veiligheid te vergroten.

Het keurmerk voor de bestaande bouw bestaat uit drie certificaten: Veilige Woning, Veilig Complex en Veilige Omgeving. In de praktijk hebben bewoners meestal alleen met het certificaat Veilige Woning te maken. Certificaten voor Veilige Complex of Veilige Omgeving worden vaak door woning-corporaties of gemeenten aangevraagd. Bij nieuwbouw is bij de bouw vaak al aan een groot aantal eisen van het Politiekeurmerk Veilig Wonen voldaan.



Het certificaat Veilige Woning

Om het certificaat Veilige Woning te krijgen moet uw huis voldoen aan een aantal eisen op het gebied van inbraakpreventie. In het kort zijn die eisen:

- Goedgekeurd en gecertificeerd hang- en sluitwerk op ramen, deuren en lichtkoepels. Eventueel ook aan de schuur of garage wanneer de woning via een tussendeur bereikbaar is.
- Verlichting bij buitendeuren.
- Een rookmelder op elke verdieping met slaapvertrekken.
- Zicht op degene die voor de deur staat.

Met de volgende vier stappen kunt u uw woning veiliger maken:

Stap 1

Vraag preventieadvies aan bij een door het Politiekeurmerk Veilig Wonen erkend bedrijf bij u in de buurt. De gegevens vindt u op www.politiekeurmerk.nl.

Stap 2

Voer de geadviseerde maatregelen uit of laat dit door een Politiekeurmerk Veilig Wonen erkend bedrijf doen.

Stap 3

Na goedkeuring ontvangt u het certificaat Veilige Woning en de bijbehorende raamstickers.

Stap 4

Stuur een kopie van het certificaat naar uw verzekeringsmaatschappij en vraag om premiekorting op uw inboedelverzekering.

Even voorstellen: de gelegheidsinbreker

Voor u aan de slag gaat moet u iets weten over inbrekers. De meeste inbraken (ongeveer 90%) worden gepleegd door 'gelegheidsinbrekers'. Een gelegheidsinbreker werkt met klein materiaal: een tang, een bandenlichter of een schroevendraaier. Hij gaat niet georganiseerd te werk, maar wordt actief als hij een pand ziet waar vermoedelijk wat te halen is. Vervolgens wil hij maar één ding: snel zijn slag slaan. Aan goede verlichting, stevig hang- en sluitwerk en degelijke ramen en deuren heeft hij een hekel. Hij houdt ook niet van oplettende bewoners en burens. De laatste tijd wordt steeds vaker bij een woning ingebroken voor de autosleutels. Een extra reden om uw huis te beveiligen.

Goed beveiligen is dan ook een combinatie van organisatorische (sociale) en bouwkundige maatregelen. Wordt er toch ingebroken dan kunnen administratieve maatregelen ervoor zorgen dat de gestolen spullen weer terug komen. Ook acties om de brandveiligheid te vergroten mogen niet ontbreken. U wilt immers dat een inbreker niet makkelijk in uw woning komt, maar u wilt er wel zelf snel uit kunnen komen in noodgevallen.



Organisatorische maatregelen

Veilig wonen is ook een kwestie van bewust wonen. De beste sloten helpen niet als u ze niet gebruikt of als u tegelijkertijd een raam open laat staan. Veilig wonen vereist op veiligheid gericht gedrag.

- Gebruik buitenverlichting. Bijvoorbeeld een lamp met schemerschakelaar die automatisch aangaat zodra het donker wordt.
- Ga zorgvuldig om met uw sleutels; laat ze vooral nooit in de deur zitten. Laat geen touwtje uit de brievenbus hangen en leg de sleutel niet onder de deurmat, de container of een omgekeerde bloempot. Doe deuren en de voor de inbreker bereikbare ramen op slot als u slaapt en leg de sleutels op een voor u makkelijk te vinden plaats.
- Zorg dat bereikbare deuren en ramen niet achter bomen, schuttingen, schuurtjes of andere obstakels verscholen zijn. Leg geen ladders of ander klimmateriaal voor het grijpen. Breng geen latwerken, pergola's en dergelijke aan waarlangs een inbreker omhoog kan klimmen.
- Laat als u 's avonds niet thuis bent net zoveel licht branden als anders. U kunt dat regelen met tijdklokken. Denk ook aan de bovenverdieping! Heeft u pas een 'zwijgend' telefoontje gehad, leg de hoorn dan naast het toestel als u weg gaat. Sommige professionele inbrekers gebruiken de telefoon om uit te vinden of u thuis bent.
- Nodig inbrekers niet uit! Plak nooit een briefje op de deur met 'ben even weg' en gebruik uw antwoordapparaat/voicemail niet om uw vrienden en kennissen te laten weten dat u op vakantie bent. Haal de planten niet van de vensterbank als u op vakantie gaat, maar vraag of iemand ze water komt geven. Laat als u langer weg bent het gazon maaien.



minder interessant. En mocht er onverhoopt ooit iets worden gestolen, dan stellen uw adresgegevens de politie in staat om de goederen weer bij u terug te bezorgen. Er zijn merksets te koop met verschillende soorten pennen (onder andere een graveerstift en een pen met onuitwisbare inkt), waarmee u al uw waardevolle spullen kunt merken. Informeer bij de vakhandel waar u een goede merkset kunt kopen. Het gebruik van onzichtbare inkt wordt niet aangeraden. Dit werkt niet preventief en valt bij een controle op straat niet op. Door antiek, sieraden en kunstvoorwerpen op een duidelijke foto vast te leggen maakt u uw bezittingen herkenbaar voor een ander. Als u een liniaal naast de voorwerpen legt is de grootte goed te bepalen.

Eisen voor het certificaat Veilige Woning

- Waardevolle bezittingen zijn extra zorg waard. Zet ze zo neer, dat ze van buiten af niet zichtbaar zijn. Kleine, waardevolle zaken (goud, zilver, juwelen, waardepapieren) kunt u opbergen in een inbraakwerende kast of vloerkluis. Die zijn in vele soorten en maten te koop. Deze plaatst u op of in de vloer, maar altijd stevig verankerd. De ene kluis is sterker dan de andere. Vraag voor u een kluis aanschaft aan uw verzekeraar aan welke 'indicatie waardeberging' uw kluis moet voldoen. Hoe hoger de waarde van de op te bergen spullen, hoe hoger de 'indicatie waardeberging' die de verzekering voorschrijft.
- Kortom, zorg ervoor dat uw huis een bewoonde indruk maakt - ook als u afwezig bent.

Sociale maatregelen

Door ook buitenshuis een beetje op te letten vergroot u uw eigen veiligheid. Ook goede contacten met burens en andere buurtbewoners zijn van belang.

Maak afspraken met uw burens om over en weer een oogje in het zeil te houden. Laat hen weten wanneer u weg bent en 'bewaak' elkaars woning bijvoorbeeld met behulp van een babyfoon. Misschien kunt u elkaar helpen door in vakanties de planten water te geven en de brievenbus te legen.

Meld problemen die de veiligheid schaden (zoals kapotte straatverlichting, hoog opgroeiend groen dat het zicht belemmert) aan de verantwoordelijke instanties. Spreek elkaar aan op onveilig gedrag en bel bij onraad of verdachte situaties direct de politie.

Administratieve maatregelen

Het merken en registreren van waardevolle bezittingen is heel nuttig. Goed geregistreerde bezittingen, voorzien van uw postcode en huisnummer (en eventueel de toevoeging NL), zijn voor dieven een stuk

'Veilig wonen' begint met goede bouwkundige voorzieningen. Maar wanneer is uw huis afdoende beveiligd? Dit hoofdstuk geeft u duidelijke beveiligingsadviezen voor alle kwetsbare plekken zodat u uw huis kunt aanpassen aan de eisen van het certificaat Veilige Woning.

Als alle hierna genoemde maatregelen op de juiste manier zijn uitgevoerd komt u in aanmerking voor het certificaat Veilige Woning. Dit certificaat krijgt u uitgereikt via een Politiekeurmerk Veilig Wonen erkend bedrijf. Op de website www.politiekeurmerk.nl vindt u informatie over deze erkende bedrijven. Met dat certificaat heeft u de zekerheid dat uw woning voldoet aan de standardeisen voor inbraakpreventie. Voor naar schatting 90% van de woningen is dit voldoende. Het uitvoeren van de genoemde maatregelen wordt door de meeste verzekeringsmaatschappijen beloond met korting op de premie van uw inboedelverzekering. Het betekent vooral: meer veiligheid.

Risicoklasse-indeling

Iedere woning loopt een bepaald inbraakrisico. U kunt bepalen of uw huis tot die 90% behoort die aan de standardeisen van het Politiekeurmerk Veilig Wonen voldoende heeft. Dat doet u aan de hand van de zogenaamde risicoklasse-indeling. Met behulp van het schema op bladzijde 5 bepaalt u het aantal punten van uw woning en de inboedel. Valt uw huis in klasse 1 dan kunt u het certificaat Veilige Woning aanvragen. Heeft u veel contant geld, waardepapieren, klein antiek, dure elektronica of andere waardevolle zaken in huis, en is de gecombineerde waarde van inboedel en attractieve zaken zodanig dat u in klasse 2 of hoger uitkomt, dan wordt aangeraden contact op te nemen met uw verzekeraar. Waarschijnlijk eist de verzekeraar dan een hoger niveau van inbraakpreventie. Certificaten voor dit hogere niveau worden afgegeven door daarvoor erkende beveiligingsbedrijven. Meer informatie daarover kunt u krijgen bij een door het Politiekeurmerk Veilig Wonen erkend bedrijf of uw verzekeringsmaatschappij.

Inboedelwaarde (exclusief de attractieve waarde):

tot € 68.000,-	5 punten
€ 68.000,- tot € 90.000,-	10 punten
€ 90.000,- tot € 226.000,-	15 punten
vanaf € 226.000,-	30 punten

Attractieve waarde (voor een inbreker aantrekkelijke zaken zoals audio- en videoapparatuur, laptops, pc's, waardepapieren, sieraden, geld, antiek enz.):

tot € 11.000,-	2 punten
€ 11.000,- tot € 18.000,-	5 punten
€ 18.000,- tot € 27.000,-	10 punten
€ 27.000,- tot € 36.000,-	15 punten
€ 36.000,- tot € 45.000,-	20 punten
vanaf € 45.000,-	25 punten

Bij meer dan € 11.345,- aan attractieve waarde wordt u aangeraden uw verzekeraar om advies te vragen over vloerkluisen of inbraakwerende kasten.

Voorbeeld:

Uw inboedelwaarde bedraagt € 45.000,- en u heeft attractieve goederen in huis met een waarde van ongeveer € 8.000,- = 5 + 2 = 7 punten; dat wil zeggen klasse 1.

Puntentotaal	Risico-klasse	Maatregelen in "beveiligingstaal"	Certificaat Veilige Woning zorgt voor:
7 - 14 punten	klasse 1	Bs	Bs
15 - 24 punten	klasse 2	Bs + Es*	Bs (dus onvoldoende)
25 - 29 punten	klasse 3	Bn + En*	*
30 punten	klasse 4	maatwerk of Bs + Ez*	*

* vraag uw verzekeraar om advies

Hang- en sluitwerk

Om het certificaat Veilige Woning te verkrijgen moet gebruik worden gemaakt van hang- en sluitwerk dat aan hoge eisen voor inbraakpreventie voldoet.

Als u zeker wilt weten dat het product aan de hoge eisen voldoet, let dan vooral op het logo van de SKG® (Stichting Kwaliteit Gevelbouw) op het hang- en sluitwerk. Het aantal sterren geeft aan hoe inbraakwerend het slot is. Let er ook op dat het ®-teken bij het logo van de SKG® geplaatst is; dan weet u zeker dat u hang- en sluitwerk heeft dat volgens de nieuwste normen is goedgekeurd.

Het te gebruiken hang- en sluitwerk met het vereiste aantal sterren is aangegeven. Ieder Politiekeurmerk Veilig Wonen erkend bedrijf heeft een overzicht van alle producten die goedgekeurd zijn voor gebruik voor het Politiekeurmerk Veilig Wonen. In dit overzicht staan alle producten vermeld die geschikt zijn voor gebruik bij het Politiekeurmerk Veilig Wonen.

Verlichting en zicht

Inbrekers worden niet graag gezien. Maar u wilt wel graag zien wie er voor de deur staat. Zorg daarom voor goed licht en zicht.

Deuren die vanaf straten, achterpaden of tuinen zichtbaar en bereikbaar zijn, moeten zo zijn verlicht dat u onraad ziet en dat de gebruiksvriendelijkheid voor uzelf en uw bezoekers optimaal is. U maakt uw huis veilig door goede buitenlampen met een stevig armatuur te plaatsen. Ideaal zijn lampen die vanzelf aangaan als het donker wordt. Plaats of bevestig lampen niet achter bomen en struiken en vervang kapotte lampen direct.

Het is belangrijk dat u vanuit uw huis de openbare weg kunt zien en dat eventuele inbrekers vanaf de straat te zien zijn. Zorg ook dat u vanuit uw huis door een raam, een ruit in de deur of een deurspion kunt zien wie er voor uw deur staat. Zorg dat uw huis niet onzichtbaar is achter bomen, struiken, schuttingen, schuurtjes of andere obstakels. Het zicht vanaf de openbare weg op uw woning is erg belangrijk. Passerende (politie-)mensen kunnen bij goede verlichting onraad beter waarnemen.



MAATREGELEN VOOR MEER BRANDVEILIGHEID

Standaardeis voor elke verdieping waar zich slaapvertrekken bevinden:

- een rookmelder met het goedmerk van het keurmerkinstituut (als u al een rookmelder in uw woning heeft hangen zonder het merk en deze werkt, dan is het ook goed).

Het beveiligen van uw huis heeft twee kanten. Inbrekers komen niet zo gemakkelijk binnen, maar u heeft soms meer tijd nodig voor u naar buiten kunt. In geval van brand kan dat gevaarlijk zijn. Bij inbraakbeveiliging horen daarom ook maatregelen om de brandveiligheid te vergroten.

Een rookmelder op een centrale plaats op iedere verdieping met slaapkamers is verplicht voor het certificaat Veilige Woning. Deze slaat tijdig alarm bij rook. Zo'n alarmsignaal geeft u voldoende tijd en gelegenheid om uw sloten te openen.

Rookmelders moeten voorzien zijn van het goedmerk van het keurmerkinstituut (als u al een rookmelder in uw woning hebt hangen zonder een goedmerk en deze werkt, dan is het ook goed). Een rookmelder die is aangesloten op het lichtnet, voorzien van een back-upbatterij, wordt aanbevolen in bestaande huizen, maar is volgens het bouwbesluit verplicht in nieuwe huizen.

Tips

- *Zorg dat iedereen in huis weet wat de snelste en veiligste route is om het huis te verlaten. Maak hier van tevoren goede afspraken over en wacht niet tot het te laat is. Vlucht bij voorkeur naar beneden.*
- *Een goed sleutelbeheer is noodzakelijk. Zorg er dus voor dat iedereen in huis weet waar de sleutels van afgesloten deuren zijn en dat deze makkelijk open kunnen, dus niet gebarricadeerd door bijvoorbeeld fietsen of vuilniszakken.*



Aanbeveling

Brandblussers en branddekens zijn niet verplicht op grond van het keurmerk, maar eigenlijk zou iedereen er één in huis moeten hebben. Er zijn verschillende typen. Laat u goed informeren welk type voor u het meest geschikt is.

Standaardeisen voor de voordeur: deze eisen gelden voor een naar binnen draaiende houten stompe deur. Heeft u een ander soort deur zoals een boerendeur, platal deur, kunststof deur of metalen deur, dan gelden afwijkende eisen. Neem daarvoor contact op met een erkend PKVW bedrijf.

- ten minste drie deugdelijke en goed gemonteerde scharnieren
- een goedgekeurde sluiting:
 - hoofdoplegslot ** of
 - hoofdinsteekslot ** of
 - hoofdslot * + een bijzetslot * of
 - hoofdslot + een bijzetslot ** of
 - hoofdslot + twee bijzetsloten * of
 - meerpuntssluiting */**

- goedgekeurd veiligheidsbeslag
- bijbehorende/bijpassende sluitkommen of kasten
- verticale glaslatten aan buitenzijde: geschroefd (met beveiligde schroeven of kruiskopschroeven), gekit met hechtende kit of de ruit aan de binnenzijde gelijmd aan het kozijn met goedgekeurde lijmdende kit. Indien aan de binnenzijde van de ruit en sponning een verlijmdende kit (MS-polymer) is aangebracht, is het niet noodzakelijk om iets aan de glaslatten te doen.

* = SKG**

** = SKG***

Kwaliteit

De deur moet stevig zijn en van goede kwaliteit. Door flink tegen de onder- en bovenkant te duwen kunt u de sterkte van uw deur testen. Wijkt de deur niet of nauwelijks, dan is hij sterk genoeg. Een minder sterke deur, zoals een platal deur, is vaak aanzienlijk te versterken door het bijplaatsen van een goedgekeurde anti-inbraakstrip. Een anti-inbraakstrip verkleint de mogelijkheid dat een inbreker met bijvoorbeeld een schroevendraaier de deur opent. De twee delen van de anti-inbraakstrip scherpen de kier tussen deur en kozijn af en voorkomen ook dat de dagschoot kan worden opengeflipperd.

Glaslatten

Bij deurruiten moet het liefst binnenbeglazing zijn toegepast. Dit betekent dat de glaslatten waarmee het glas in de sponning wordt gehouden aan de binnenkant van de deur zijn aangebracht. Controleer of de glaslatten stevig zijn bevestigd (met schroeven) en of het niet mogelijk is de ruit of de vakvulling eruit te duwen. Als er toch glaslatten aan de buitenkant zijn bevestigd, moeten de verticale latten om de 20 cm met schroeven (beveiligde schroeven of kruiskopschroeven) worden bevestigd of eventueel met hechtende kit worden vastgezet. Het is niet noodzakelijk om iets aan de glaslatten te doen, wanneer er aan de binnenzijde van de ruit en sponning een verlijmdende kit (MS-polymer) is aangebracht.

Hoofdslot

Uw voordeur kan voorzien zijn van een oplegslot of een insteekslot. Voor standaardbeveiliging is een hoofdslot met een kwaliteit SKG*** voldoende. Een slecht slot kan het beste worden vervangen door een kwaliteitsslot. Een slot van redelijke kwaliteit kan meestal worden aangevuld door een bijzetslot om het aan de eisen te laten voldoen. Bij een slot met een kwaliteit SKG** is het plaatsen van een bijzetslot (minimaal SKG*) altijd noodzakelijk. Doe dit bij voorkeur op kniehoogte; in de praktijk blijkt dat op dit punt de deur het meest te verduren krijgt. Bij een hoofdoplegslot is de zwakke schakel de sluitkast (en de bevestiging daarvan). U kunt de sluitkast vervangen door een sterke sluitkast met extra lange schroeven. Een insteekslot moet altijd voorzien zijn van een stalen bijbehorende of bijpassende sluitkom. Hiermee kunt u in sommige gevallen ook een slot van een wat mindere kwaliteit opwaarderen. Bij vrijwel alle sloten hoort veiligheidsbeslag (schilden).

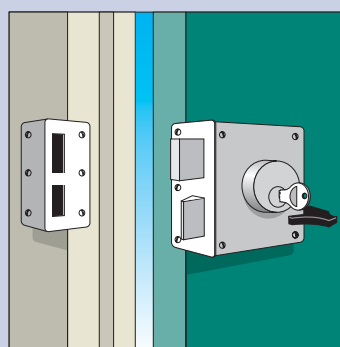

Oplegslot met cilinder

NAAR BINNEN DRAAIENDE HOUTEN STOMPE DEUR (vervolg)

Het bijzetslot

Een hoofdslot zonder kwaliteitsaanduiding kan door plaatsing van een bijzetslot (kwaliteit SKG^{***}) aan de norm voldoen. Dit bijzetslot moet van twee kanten te bedienen zijn zodat u de deur in ieder geval op twee punten af kunt sluiten. Ook het plaatsen van twee bijzetsloten met elk minimaal 1 SKG^{**} is een mogelijkheid. Plaats er één bovenaan en de ander op kniehoogte. Er is veel keuze op de markt; overleg met de preventieadviseur van een erkend Politiekeurmerk Veilig Wonen bedrijf wat in uw geval het beste is. Handig is het als u het bijzetslot en hoofdslot met dezelfde sleutel kunt bedienen.

Meerpuntssluitingen

Nog handiger zijn meerpuntssluitingen. Met één sleutel bedient u meerdere sluitpunten tegelijk. Het aanbrengen van meerpuntssluitingen is echter niet eenvoudig. U kunt dat beter overlaten aan de vakman. Goede meerpuntssluitingen dienen altijd te zijn voorzien van deugdelijke bijbehorende of bijpassende sluitkommen en goedgekeurd veiligheidsbeslag.

Scharnieren

Meestal zitten de scharnieren bij een voordeur aan de binnenkant en leveren daarom geen probleem op. Controleer wel of er ten minste drie deugdelijk gemonteerde en onderhouden scharnieren zijn. Stiftscharnieren en inboorpaumelles moeten worden vervangen. Worden deze niet vervangen, neem dan aanvullende beveiligingsmaatregelen om de scharnierzijde te beveiligen.

Aanbevelingen

Beweegbare openingen

Een brievenbus dicht bij het hoofdslot verdient extra aandacht. Een handige inbreker zou het slot via de brievenbus kunnen openen. Maak er daarom een gewoonte van om altijd de nachtschoot van het hoofdslot te gebruiken. Ook voor andere beweegbare openingen zoals kattenluikjes (bij een achterdeur) en 'praatluikjes' geldt dat u deze beter zo kunt plaatsen of afschermen dat openhengelen van de deur via deze openingen onmogelijk is. De deurkruk aan de binnenzijde vervangen door een draaiknop kan ook een oplossing zijn, maar ook een postbak of zak of een afschermplaat boven de binnenzijde van de brievenbus is goed.

De cilinder

De cilinder is het gedeelte van het slot waar u de sleutel insteekt. Een niet goed beveiligde cilinder kan worden afgebroken. Doordat de cilinder soms uitsteekt of het plaatje eromheen (beslag) makkelijk te verwijderen is kan een inbreker met een tang zoveel kracht uitoefenen op de cilinder dat deze afbreekt. Hierna is het slot vaak binnen één minuut te openen. Door goedgekeurd veiligheidsbeslag aan te brengen verkleint u de kans op afbreken van de cilinder. Cilinders met SKG^{**} en SKG^{***} zijn bovendien voorzien van boorbeveiliging.

(Kern)trekbeveiliging

Als u een nieuw veiligheidsbeslag plaatst ter bescherming van uw cilinder, overweegt u dan een product dat ook voorkomt dat uw cilinder eruit getrokken kan worden. Dit wordt (kern)trekbeveiliging genoemd.

Kierstandhouder

Vindt u het vervelend om 's avonds de deur te moeten openen als er een iemand voor de deur staat dan kunt u een zogenaamde kierstandhouder monteren. Dit is een hendel met een beugel die ervoor kan zorgen dat de deur maar op een kier kan worden geopend. Dit voorkomt binnendringen.

Glas

Enkel glas is kwetsbaar. Vooral als het kleine ruiten zijn. Inbrekers kunnen de onderruiten in voordeuren vaak gemakkelijk verwijderen. Naast het vastzetten van glaslatten aan de buitenzijde is het raadzaam enkel glas in onderruiten af te schermen met een stevig hekwerk of een onbreekbare kunststof plaat aan de binnenkant. Ook inbraakwerend glas is goed bruikbaar. Voor glaspanelen (kleiner dan 1,2 m²) geldt hetzelfde. Vraag vakkundig advies.

Gebruiksvriendelijke producten

Wanneer de vakvulling van een deur of raam geheel gesloten is, bijvoorbeeld met hout of inbraakwerend glas, kunt u gebruiksvriendelijke sloten laten plaatsen. Dit zijn sloten die u vanaf de binnenkant van deur of raam zonder sleutel (bijvoorbeeld met een draai- of drukschuifknop) kunt bedienen. Dergelijke gebruiksvriendelijke sloten zijn aan te raden met het oog op een snelle vluchtweg bij brand, omdat u geen sleutel hoeft te gebruiken om de deur van binnenuit te openen. Wanneer u gebruik maakt van draaiknopcilinders of andere niet met een sleutel afsluitbare producten, vraag dan altijd vakkundig advies. Ook zijn er comfortsloten (ook wel seniorensloten genoemd) waarbij de cilinder boven de kruk is geplaatst en afstandbediende bovenraamsluitingen.

Verlichting

Goede verlichting bij de voordeur werkt preventief maar is alleen verplicht voor het certificaat Veilige Woning als de openbare verlichting ter plaatse niet voldoende is. Dat is vaak het geval als de voordeur in een nis ligt. Het beste is een lamp met een schemerschakelaar en een slagvaste kap. Slagvaste verlichtingsarmaturen zijn te herkennen aan het SKG[®]-logo. Plaats de lamp op ooghoogte dan herkent u de bezoekers beter.

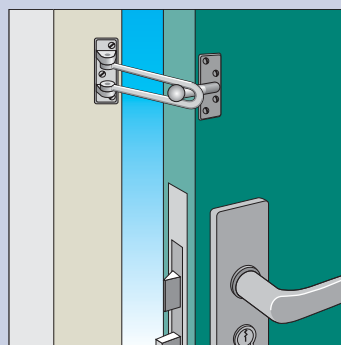

Kierstandhouder

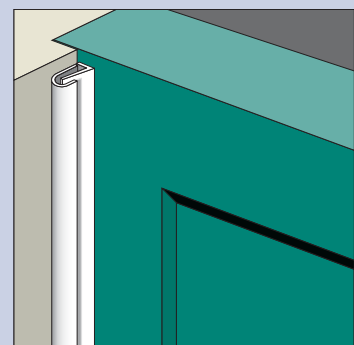

Anti-inbraakstrip

NAAR BUITEN DRAAIENDE HOUTEN STOMPE DEUR

bijvoorbeeld: de zij- of achterdeur

Standaardeisen voor de zij- of achterdeur en overige deuren die naar buiten open draaien: deze eisen gelden voor naar buiten draaiende houten stompe deuren. Heeft u een ander soort deur zoals een boerendeur, platal deur, kunststof deur of metalen deur, dan gelden afwijkende eisen. Neem daarvoor contact op met een erkend PKVW bedrijf.

- scharnieren:
 - 3 goedgekeurde scharnieren* of
 - 3 standaard scharnieren en 3 dievenklauwen
- een goedgekeurde sluiting:
 - hoofdslot ** of
 - hoofdslot* + bijzetslot* of
 - hoofdslot met sluitkom + bijzetslot** of
 - hoofdslot + 2 bijzetsloten* of
 - meerpuntssluiting */**

- goedgekeurd veiligheidsbeslag
- bijbehorende/bijpassende sluitkommen of -kasten
- glaslatten aan buitenzijde: geschroefd/gelijmd
- verlichting (zie onder verlichting)

* = SKG**

** = SKG***

Toegankelijkheid

Een zijdeur of achterdeur die u als toegangsdeur gebruikt, moet ook vanaf de buitenkant afgesloten kunnen worden op alle sluitpunten. Zorg er ook voor dat uw deur voldoende zichtbaar is vanaf het achterpad of vanuit andere panden. Ook balkondeuren die bereikbaar zijn voor inbrekers moeten beveiligd zijn als een, naar binnen- of naar buitendraaiende deur. Voor deuren van schuren en bergingen die direct toegang geven tot de woning geldt hetzelfde.

Bereikbaarheid

Welke ramen en deuren zijn bereikbaar voor inbrekers? In Nederland is hiervoor een norm ontwikkeld (NEN 5087). In hoofdlijnen zijn de volgende ramen en deuren bereikbaar:

- alle ramen en deuren op de begane grond;
- alle ramen en deuren gelegen aan (semi-)openbaar terrein;
- alle ramen en deuren die op basis van gepleegde criminaliteit als bereikbaar worden beschouwd. De meeste ramen en deuren die grenzen aan een balkon op de eerste etage. Vraag de preventieadviseur of dit voor uw ramen en deuren geldt.

Verlichting

Verlichting bij voor-, achter- en zijdeuren van de woning werkt preventief en is verplicht voor het certificaat Veilige Woning. Voorwaarde is dat deze deuren bereikbaar en voor anderen zichtbaar moeten zijn. De openbare verlichting zorgt meestal al voor de verlichting bij de voordeur.



NAAR BUITEN DRAAIENDE HOUTEN STOMPE DEUR (vervolg)

Lamp (met schemerschakelaar)

Het beste is een lamp met een schemerschakelaar en een slagvaste kap. Slagvaste verlichtingsarmaturen zijn te herkennen aan het SKG®-logo. Plaats de lamp bij voorkeur op 2.70 m hoogte, dan is hij niet zo gemakkelijk te saboteren. Als er meer deuren in een gevelvlak zijn kunt u volstaan met één goed geplaatste lamp die alle deuren in de gevel verlicht. De maximale toegestane afstand tussen deur en lamp is 7.50 m. Een buitenlamp is verplicht als u (balkon)deuren op de eerste verdieping heeft waardoor naar binnen geklommen kan worden én als er geen verlichting is op de begane grond.

Kwaliteit

Zie voordeur (blz. 7).

Het slot

Een insteekslot van redelijke kwaliteit kan meestal worden opgewaarderd met een bijzetslot met bijbehorende of bijpassende sluitkom/sluitkast. Vraag aan een door het Politiekeurmerk Veilig Wonen erkend bedrijf welk type u nodig heeft.

Scharnieren

Scharnieren met een uitneembare stift kunt u beveiligen door drie dievenklauwen bij te plaatsen. Een andere mogelijkheid is ze te vervangen door scharnieren met een veiligheidsnok. Goedgekeurde scharnieren met veiligheidsnok zijn herkenbaar aan de SKG** of SKG*** aanduiding erop.

Glas en glaslatten

Zie voordeur (blz. 7).

Het bijzetslot

Zie voordeur (blz. 7).

Meerpuntssluitingen

Zie voordeur (blz. 7).

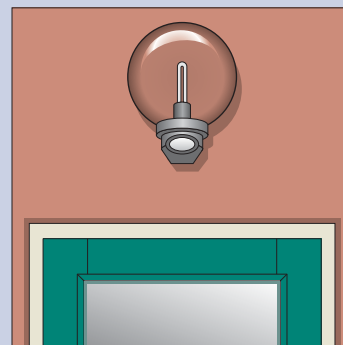

Lamp met schemerschakelaar

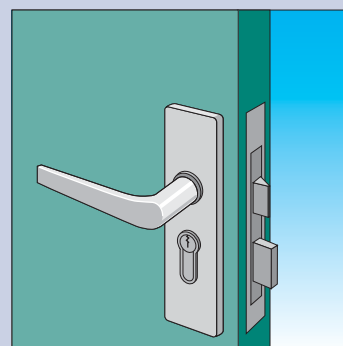

Insteekslot met veiligheidsbeslag in stompe deur

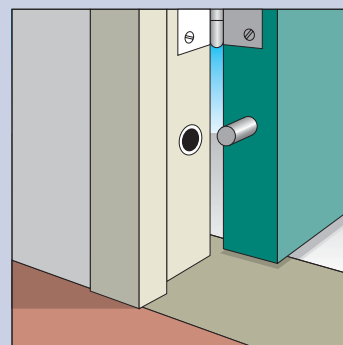

Dievenklauw

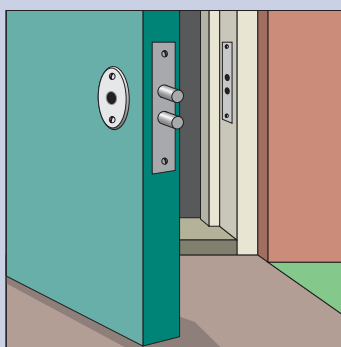

Bijzetslot

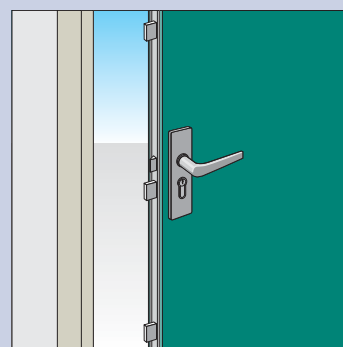

Meerpuntssluiting

Standaardeisen voor schuifdeuren:

- bij schuivende delen aan de binnenzijde:
 - uittilblokkering
 - goedgekeurde sluiting:
 - 1 hoofdslot/sluiting ** of
 - 2 schuifpuisloten/bijzetsloten * of
 - deugdelijke afsluitbare railblokkering of
 - goedgekeurde schuifpuibalk

- bij schuivende delen aan de buitenzijde:
 - uittilblokkering
 - goedgekeurde sluiting:
 - 2 bijzetsloten met haakschoot * of
 - goedgekeurde schuifpuibalk
 - verlichting (zie achterdeur)
 - glaslatten (zie voordeur)

* = SKG**

** = SKG***

Constructie

Schuifdeuren hebben meestal een vast en een schuivend deel. Soms hebben ze meer schuivende delen. Het schuivende deel kan zich aan de buitenkant bevinden, maar ook aan de binnenkant. In beide gevallen biedt railblokkering een goede beveiliging. Dit kunt u onder andere doen door een balk met slot in de rail van het binnenschuivende deel (scharnierend aan de andere zijde) te plaatsen. Zit het schuivende deel echter aan de buitenkant dan heeft u een speciale schuifpuibalk (SKG**) nodig die in de handel verkrijgbaar is. Controleer bij schuifdeuren ook of het vaste deel goed is gemonteerd en dus niet eenvoudig te verwijderen is.

Verlichting

Zie achterdeur (blz. 10).

Uittillen

Veel schuifdeuren kunnen zonder veel moeite met behulp van een schroevendraaier of beitel van de rail worden getild. U kunt dit uittesten met een plankje als hevel. Wanneer de deur of het raam inderdaad kan worden opgetild, kunt u boven het schuivende deel een blokkering aanbrengen. U kunt hiervoor blokjes gebruiken die u vastzet met (volle draad-)schroeven. Is beveiliging met blokjes niet mogelijk, dan kunt u de deur of het raam beveiligen met twee goedgekeurde bijzetsloten.

Het slot

Als de deur niet van de rail kan worden getild, kunt u volstaan met één goedgekeurd haakschuitslot.

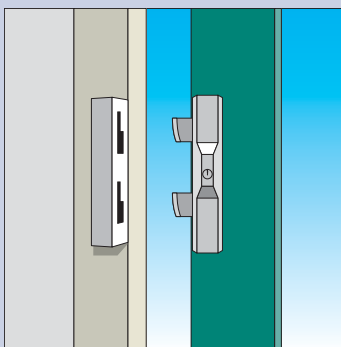

Schuifpuislot

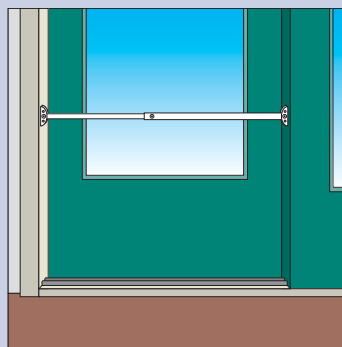

Schuifpuibalk

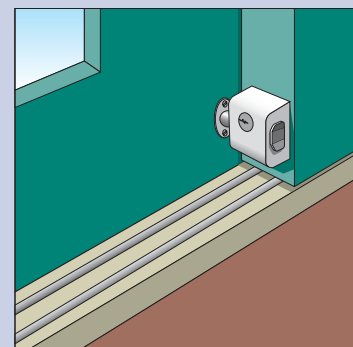

Bijzetslot op schuifpui gemonteerd

NAAR BUITEN DRAAIENDE HOUTEN DUBBELE DEUREN

Standaardeisen voor dubbele deuren die naar buiten draaien: deze eisen gelden voor naar buiten draaiende houten deuren.

- Scharnieren:
 - 3 goedgekeurde scharnieren* per draaiend deel of
 - 3 gerolde scharnieren en 3 dievenklauwen

Op de actieve (loop) deur:

- goedgekeurde sluiting:
 - hoofdinsteekslot** inclusief een stalen hoeksluitplaat* of een bijbehorende/bijpassende sluitkom en cilinderveiligheidsbeslag of
 - hoofdinsteekslot* + bijzetslot* beide inclusief een stalen hoeksluitplaat of een bijbehorende/ bijpassende sluitkom en cilinder veiligheidsbeslag of
 - meerpuntssluiting*/** met bijbehorende sluitkommen en cilinderveiligheidsbeslag of
 - 2 keer oplegslot* of 2 keer insteekslot* of opbouwespagnolet** inclusief sluitplaten

Op de passieve deur:

- goedgekeurde bijzetsloten:
 - 2 keer oplegslot* of
 - 2 keer insteekslot* of
 - op de actieve en op de passieve deur een opbouwespagnolet* inclusief sluitplaten of
 - op de actieve en op de passieve deur een espagnolet(kant)grendel inbouw*/**
- goedgekeurd veiligheidsbeslag
- bijpassende/bijbehorende sluitkommen
- glaslatten aan de buitenzijde: gelijmd/geschroefd
- verlichting (zie achterdeur; blz. 10)

* = SKG*®

** = SKG**®

De sloten

De dubbele deuren in wat oudere huizen zijn meestal voorzien van espagnoletsluitingen die niet meer aan de huidige eisen voldoen. Een goedgekeurde espagnoletsluiting met een afsluitbare greep zorgt ervoor dat de inbreker moeilijk binnen kan komen. Bij nieuwere huizen bestaan dubbele deuren meestal uit een vaste en een loopdeur. De vaste deur is dan vaak met kantschuiven geblokkeerd. U kunt twee goedgekeurde bijzetsloten bijplaatsen. De loopdeur kunt u op dezelfde manier beveiligen als de achterdeur (zie blz. 10). Vraag bij het beveiligen van dubbel openslaande deuren altijd deskundig advies. Er zijn veel verschillen in deze deuren.

Scharnieren

Zie achterdeur (blz. 10).

Glas en glaslatten

Zie achterdeur (blz. 10).

Verlichting

Zie achterdeur (blz. 10).

Tip

Ook naar buitendraaiende kunststof dubbele deuren kunnen voor het keurmerk worden beveiligd. Vraag bij deze deuren altijd deskundig advies.

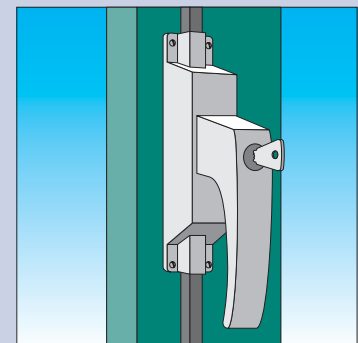

Afsluitbare espagnoletgreep

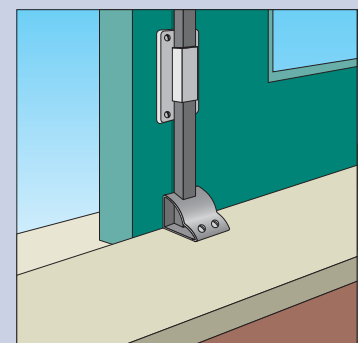

Sluitplaatje espagnolet

Standaardeisen voor naar buiten draaiende draairamen groter dan 50 x 50 cm:

- scharnieren:
 - 2 goedgekeurde scharnieren*/** of
 - 2 standaard scharnieren met 2 dievenklauwen
- goedgekeurde sluiting:
 - espagnoletsluiting*/** of
 - 2 raambomen* of
 - 2 raamopleggrendels* of
 - 1 raamopleggrendel* (afzonderlijk benoemd)
- glaslatten aan de buitenzijde: gelijmd/geschroefd

Voor naar binnen draaiende ramen:

- 2 deugdelijke en goed gemonteerde scharnieren
- goedgekeurde sluiting:
 - 2 raambomen* inclusief sluihaken of
 - 2 raambijzetsloten* inclusief sluitplaten of
 - 1 espagnoletsluiting*
- glaslatten aan de buitenzijde: gelijmd/geschroefd

Bij naar buiten draaiende ramen kleiner dan 50x50 cm:

- goedgekeurde sluiting:
 - 1 raamoplegslot* of
 - 1 afsluitbaar raamboompje*
- glaslatten aan de buitenzijde: gelijmd/geschroefd

* = SKG**

** = SKG***

Zicht

Ramen zijn belangrijk. Ze geven zicht op de openbare ruimte rond uw huis, maar ze moeten bij voorkeur ook zelf zichtbaar zijn vanaf het openbare gebied.

Bereikbaarheid

Veel beweegbare ramen zijn gemakkelijk bereikbaar. Ze moeten daarom zodanig worden beveiligd dat het voor inbrekers moeilijk wordt om binnen te komen. Voor hoog gelegen of moeilijk bereikbare ramen geldt die eis niet, maar u moet dan zorgen dat er geen klimmateriaal aanwezig is (ladders, steigers, latwerk, pergola's etc.). Als uw hoger gelegen ramen bereikbaar zijn, bijvoorbeeld via het huis van de burens of een laag/plat dak, dient u ze wel te beveiligen.

Gebruik

Als u een of meer ramen eigenlijk nooit opent, kunt u overwegen om zo'n raam dicht te schroeven. Dit gaat alleen bij houten ramen. Houd daarbij wel rekening met de noodzaak van ventilatie. Vraag, als u dit van plan bent, ook toestemming aan uw verhuurder. Let erop dat u werkt zoals onder dakramen (blz. 16) is aangegeven.

Sluiting

Heel gebruiksvriendelijk zijn de meerpunts-op- en meerpunts-inbouw-espagnoletten. Hiermee kunt u met één handeling verschillende punten van het raam afsluiten. Tenminste één vergrendeling moet afsluitbaar zijn. Laat de sleutel niet in de raamsluiting zitten maar berg deze op, uiteraard uit het zicht.

Scharnieren, glas en glaslatten

Zie achterdeur (blz. 10).

Tip

Sommige ramen vallen niet onder de term 'bereikbaar', maar worden wel gebruikt om vanuit ventilatiestand in te klimmen. Dit kan worden voorkomen door twee kierstandhouders aan te brengen. Sluit ramen bij afwezigheid altijd af.

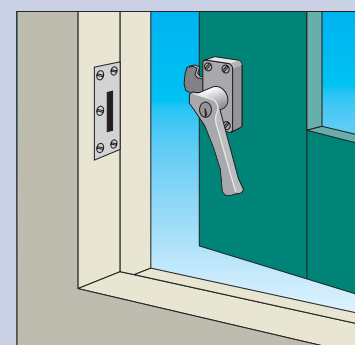

Afsluitbaar raamboompje

KLEP- OF UITZETRAMEN

Standaardeisen voor klep- of uitzetramen: deze kunnen vervangen worden door een ventilatierooster. Dit rooster moet bestand zijn tegen forceren en verwijderen. Of het raam kan beveiligd worden door:

- scharnieren (zie naar buiten en naar binnen draaiende ramen; blz. 13)
- goedgekeurde sluiting:
 - 2 raamoplegsloten* of
 - 2 raambomen* of
 - 1 of 2 raamuitzetters* of
 - 1 bovenraamsluiting*
- glaslatten (zie voordeur; blz 7)

In plaats hiervan kunt u ook volstaan met:

- goedgekeurd rekwerk of barrièrestang

Ramen kleiner dan 50x50 cm: zie draairamen

* = SKG*®

Gebruik, sluiting en scharnieren

Ook klep- of uitzetramen kunt u het beste dichtschroeven als u ze nooit gebruikt (en als ze niet nodig zijn voor de ventilatie). Voor sluitingen en scharnieren gelden dezelfde eisen die bij draairamen worden gesteld. Zie daarom ook bij draairamen (blz. 13).

Naar binnen klimmen

Sommige inbrekers hebben maar een heel kleine opening nodig om door naar binnen te klimmen: een opening van 15 cm kan al genoeg zijn! Er zijn echter diverse rekken, roosters, beugels en stangen in de handel die naar binnen klimmen onmogelijk maken. Zo'n doorklimbeveiliging maakt verdere maatregelen in de vorm van sloten en scharnieren overbodig. Stevige bevestiging is vanzelfsprekend. Veel producten zijn hiervoor al goedgekeurd (zie 'Wijzer met Goede Beveiliging', verkrijgbaar bij een door het Politiekeurmerk Veilig Wonen erkend bedrijf).

Valramen

Sommige klepramen vallen naar binnen. Dit heet een valraam. Deze kunt u beveiligen als een naar binnendraaiend raam of door een goedgekeurde (SKG®) doorlopende valbeugel te monteren.

Naar binnen/buitendraaiende houten dubbele ramen

Ook deze ramen kunnen volgens het keurmerk worden beveiligd. Er zijn speciaal daarvoor bestemde sloten nodig, vandaar dat u hiervoor deskundig advies moet vragen.



Standaardeisen voor draai-valramen: deze eisen gelden voor kunststof- en houten draai-valramen.

- scharnierzijde:
 - 1 opleggrendel met inbusblokkering* of
 - 1 scharnierbeveiliging (hangnaadbeveiliging)*
- sluitzijde:
 - 1 opleggrendel met inbusblokkering* of
 - 1 oplegslot* voor opdekramen

In plaats van scharnier- en sluitzijde te beveiligen kunt u ook soms het aanwezige inbouwbeslag aanpassen met o.a. paddestoelnokken en een afsluitbare greep: (neem hiervoor contact op met de preventieadviseur) glaslatten aan de buitenzijde: geschroefd/gelijmd

* = SKG**

Materiaal

Veel draai-valramen zijn van kunststof. De vereiste beveiliging hangt af van de vraag of het raam een metalen kern heeft. Met een goede magneet kunt u dit meestal zelf vaststellen. Ramen met een metalen kern en houten rammen zijn goed te beveiligen. Bij kunststof rammen zonder metalen kern is dit wat lastiger: het probleem is vaak de bevestiging. Er zijn maar weinig producten waarmee u de inbraakwerendheid van dergelijke rammen zo kunt verbeteren, dat ze aan de norm voldoen. Vraag hierover deskundig advies.

Sluitpunten

Draai-valramen hebben vaak een zogenaamde rolnoksluiting die zorgt voor vergrendeling in het kozijn. Dergelijke sluitingen houden de inbreker onvoldoende buiten. Soms kunt u ze vervangen door een sluiting met zogenaamde 'paddestoelnokken'. In combinatie met deugdelijke sluitplaatjes (zogenaamde vlindersluitplaatjes) leveren deze nokken voldoende beveiliging. Gemakkelijker en goedkoper is het bijplaatsen van afsluitbare grendels. Ook met oplegbijzetsloten zijn dergelijke rammen aan te passen aan de normen.

Scharnieren (draaipunten)

Bij draai-valramen met meer sluitpunten vormen de scharnieren vaak de zwakke schakel. U kunt deze scharnieren afdoende versterken met een daarvoor ontworpen hangnaadbeveiliging. Ook zijn er speciale opleggrendels in de handel. Informeer bij uw preventieadviseur.

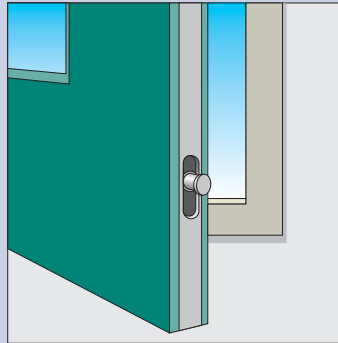

Paddestoelnokken

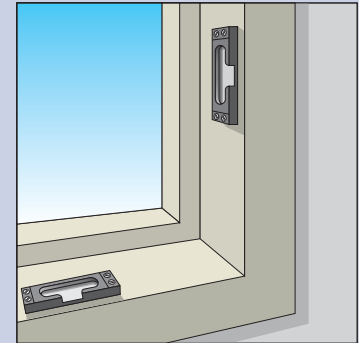

Vlindersluitplaatjes

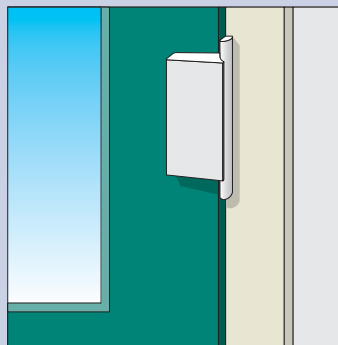

Scharnierbeveiliging

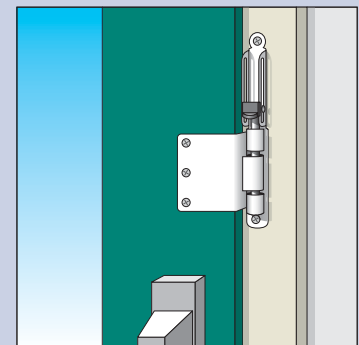

Afsluitbare raamgrendel



DAKRAMEN

Standaardeisen voor dakramen:

- deugdelijke scharnieren/draaipennen aan de binnenzijde
- 2 opleggrendels*

* = SKG**



Tip

Bij kunststof en aluminium ramen kunt u de glaslatten beter vastlijmen met hechtende kit dan schroeven, dit in verband met garantiebepalingen.

Bereikbaarheid

Bij dakramen hangt de noodzaak tot beveiliging af van de mate waarin de ramen te bereiken zijn. Bijvoorbeeld via platte of niet al te steile daken.

Sluiting

Vooraf bij kleine dakramen is de sluiting vaak heel zwak. Draairamen in een houten omlijsting kunnen goed worden beveiligd met opleggrendels. Dakramen van metaal of kunststof kunt u het beste van een goede doorklimbeveiliging voorzien. Zie voor meer informatie daarover ook bij klepramen.

Scharnieren

De scharnieren van houten dakramen zijn meestal stevig genoeg. Dakramen van kunststof hebben vaak zwakke scharnieren en zijn bovendien goed bereikbaar. Dergelijke dakramen moeten extra beveiligd worden. Adviezen hierover kunt u krijgen bij de preventieadviseur. Bij een goede doorklimbeveiliging zijn de scharnieren geen zorg meer.

Aanbeveling

Plaats kierstandhouders op uw dakramen. Zie draairamen (blz. 13).

Vastschroeven van ramen

Nooit gebruikte ramen kunt u ook vastschroeven. U gebruikt hiervoor spaanplaatschroeven met een diameter van 5 mm. De schroeven moeten minimaal 40 mm in het kozijnhout worden geschroefd. Plaats de schroeven 15 cm uit de hoeken en om de 50 cm. Per zijde moeten minstens drie schroeven worden geplaatst. Als u vanaf de buitenzijde schroeft, gebruik dan beveiligde schroeven. Indien het de bedoeling is dat de schroeven na het plamuren en verven niet meer zichtbaar zijn, kan er gebruik worden gemaakt van kruiskopschroeven.

Standaardeisen voor lichtkoepels:

- Lichtkoepels zonder ventilatiestand:
 - beveiliging van de schroef- of boutkoppen of
 - goedgekeurde doorklimbeveiliging
- Lichtkoepels met ventilatiestand:
 - goedgekeurde doorklimbeveiliging*

* = SKG*®

Bereikbaarheid

Lichtkoepels bevinden zich over het algemeen op platte daken. Omdat veel van die daken gemakkelijk te bereiken zijn, moeten ze afdoende worden beveiligd.

Bevestiging

Een lichtkoepel bestaat doorgaans uit een vaste omlijsting (vastgezet op het dak) en een doorzichtige kap van kunststof. Deze kap is meestal met schroeven of bouten op de omlijsting gemonteerd. Hoewel de schroeven vaak met een kunststof kapje zijn afgedekt, zijn ze meestal gemakkelijk te verwijderen. U kunt de lichtkoepel vastzetten met een groot formaat beveiligde schroeven of u gebruikt breekmoeren of ronde metalen afdekdoppen die u over de boutkoppen heen klem slaat. De meeste lichtkoepels zijn gemaakt van een breekbare (en brandbare) kunststof zoals perspex, plexiglas of acrylaatplaat. Beveiligen van de schroef- of boutkoppen heeft dan niet zoveel zin. Een goedgekeurde doorklimbeveiliging* die stevig onder de lichtkoepel wordt gemonteerd is dan de beste oplossing. Er zijn ook lichtkoepels van polycarbonaat (Lexan). Deze zijn niet eenvoudig te vernielen.

Sluiting

Sommige lichtkoepels kunnen open en dicht. De sluiting is meestal niet erg inbraakwerend. Met een goedgekeurde doorklimbeveiliging* aan de binnenkant kunt u zo'n koepel afdoende beveiligen.



GARAGEDEUREN

Standaardeisen voor een garage:

- Plaats een goedgekeurd bijzetslot* op de garagedeur. Beveilig eerst de kanteldeur van de garage. Is dat niet mogelijk, dan is het toegestaan dat de tussendeur naar de woning beveiligd wordt als voor- of achterdeur.

* = SKG**

Toegankelijkheid woning

Veel garagedeuren geven via een tussendeur ook toegang tot de woning. De garagedeur zelf is vaak te beveiligen, bijvoorbeeld met een stangslot. Bovendien zijn er goedgekeurde garagedeuren te verkrijgen. Mocht uw type garagedeur toch niet goed kunnen worden beveiligd, dan moet u de tussendeur naar uw woonruimte beveiligen. U kunt hiervoor de normen voor achter- of voordeuren aanhouden. Als de tussendeur naar de garage toe opendraait, dan moet u deze als achterdeur beveiligen. Draait deze deur naar binnen dan dient u de deur als voordeur beveiligen.

Verlichting

Vraag uw preventieadviseur aan welke verlichtingseisen uw garage moet voldoen. Goede verlichting wordt belangrijker naarmate de garage verder van de woning en minder in het zicht ligt. Ligt de garage aan de achterkant van het huis, geeft deze toegang tot de woning én is deze zichtbaar vanuit andere huizen, dan dient u de garagedeur(en) te verlichten als een achterdeur.

Aanbevelingen

Garagedeuren zijn er in vele soorten en kwaliteiten. Het bekendste type – de kanteldeur – laat qua stevigheid vaak te wensen over. Door (aan de binnenkant) metalen strippen, houten platen of planken aan te brengen wordt zo'n deur vaak al een stuk steviger. Over het algemeen geldt ook voor garagedeuren de eis dat ze bij een confrontatie met een inbreker ten minste drie minuten stand moeten houden. Dat is meestal genoeg om de inbreker af te schrikken. Er zijn momenteel goedgekeurde garagedeuren te verkrijgen. Ook zijn er sets verkrijgbaar waarmee de garagedeuren nu op te waarderen zijn en voldoen aan de eisen van het keurmerk.



Tot slot

Heeft u uw huis eenmaal goed beveiligd, dan is het zaak de aangebrachte voorzieningen goed te gebruiken en te onderhouden. Vervang geen onderdelen zonder goed na te gaan of de totale beveiliging daarmee nog aan de eisen voldoet: een zorgvuldige afstemming van maatregelen en voorzieningen is van groot belang. Raadpleeg bij twijfel het erkend Politiekeurmerk Veilig Wonen bedrijf dat voor u de maatregelen heeft aangebracht.

Wat is ...?

Afsluitbaar raamboompje

Zie raamboompje.

Anti-inbraakstrip

Twee in elkaar vallende lange metalen strippen waarvan een deel op de deur en een deel op het kozijn wordt bevestigd. Dit dekt de kier tussen deur en kozijn af, waardoor minder gemakkelijk kan worden ingebroken. Een goed geplaatste anti-inbraakstrip voorkomt ook dat de dagschoot kan worden opengeflipperd.

Bewegingsdetectie (lamp)

Sensor die de lamp automatisch aanschakelt bij beweging in de directe omgeving van de detector.

Bijzetslot

Een slot dat wordt geplaatst in aanvulling op bestaande sloten of sluitingen. Verkrijgbaar als opbouw-, opleg- en insteekslot.

Cilinder

Dat deel van het slot waar men de sleutel insteekt. Er zijn diverse soorten en maten. Gebruiksvriendelijk zijn de cilinders die in een woning met dezelfde sleutel kunnen worden bediend. Er zijn ook cilinders die zijn beschermd tegen doorboren en uittrekken (vraag de preventieadviseur).

Dagmaat

Dit is de maat gemeten aan de binnenkant van een kozijn of spionning.

Dagschoot

Het met de deurkruk, draaiknop of trekhaak beweegbare gedeelte van het slot.

Deurspion

Een klein kijkertje in de voordeur waarmee u bezoekers voor de deur kunt zien.

Dievenklauw

Een dikke metalen stift die samen met een metalen buis wordt gemonteerd in de scharnierzijde van deur en post. Hierdoor is het uitnemen van de deur na het verwijderen van de scharnierpennen niet mogelijk.

Doorklimbeveiliging

Een traliewerk of barrièrestang die inklimmen door ramen en lichtkoepels verhindert.

Espagnolet

Meerpuntssluiting voor ramen en deuren. Er zijn inbouw- en opbouwspagnoletten die op meer punten met één bediening afsluiten.

Glaslatten (houten)

Latten waarmee het glas in een kozijn is vastgezet.

Hangnaadbeveiliging

De zijde waar de scharnieren zitten wordt ook wel de hangnaad genoemd. Bij opdekdeuren en -ramen is het plaatsen van dievenklauwen vaak niet goed mogelijk. Daarvoor zijn speciale hangnaadbeveiligers ontworpen die op het materiaal worden bevestigd.

Inbraakwerende scharnieren

Scharnieren met een veiligheidsnok die voorkomen dat de deur aan de scharnierzijde eenvoudig naar buiten kan worden gebroken.

Insteekslot

Slot dat aan de sluitzijde in de deur wordt gemonteerd. Er zijn insteeksloten als hoofdslot en als bijzetslot.

Kantschuiven

Schuiven ter blokkering aan de kopse kant van het vaste deel van een dubbele deur.

Kierstandhouder

Hendel met een beugel die ervoor kan zorgen dat de voordeur maar op een kier kan worden geopend. Dit voorkomt binnendringen. Ook toepasbaar voor ventilatieramen.

Meerpuntssluiting

Slot waarbij men met één handeling twee of meer sluitpunten kan openen of sluiten.

Nachtschoot

Het met de sleutel beweegbare gedeelte (schoot) van het slot dat in de sluitkom/sluitkast valt.

Openflipperen

Met een stukje plastic via de kier tussen de deur en het kozijn wegduwen of manipuleren van de dagschoot van het slot.

Oplegslot

Een slot dat op de deur of raam wordt gemonteerd. Kan worden vergrendeld met een sleutel of drukknop.

Paddestoelnokken

Nokken in de sluiting van de rand van het raam of de deur voorzien van een rand die zich vastgrijpt in het vlindersluitplaatje in het kozijn.

Raamboompje

Een beweegbare handgreep waarmee het raam geopend en gesloten wordt. Kan vergrendeld worden met sleutel of drukschuifknop.

Railblokkering

Een afsluitbare constructie van lat of stang in de rail van een schuifpui die voorkomt dat het schuivende deel aan de binnenzijde open kan.

Rolnoksluiting

Zie paddestoelnokken, echter deze zijn niet

voorzien van een rand en kunnen zich ook niet vastgrijpen in het sluitplaatje in het kozijn (weinig inbraakwerend).

Rookmelder

Een apparaat dat een indringend geluid geeft als er rook en plotseling oplopende warmte gesignaleerd worden.

Schemerschakelaar (lamp)

Sensor in een lamp die automatisch aanslaat als het donker wordt en weer automatisch uitschakelt als er voldoende licht is.

Schuifpui

Insteekslot of oplegslot dat het uitschuifbare deel van de schuifpui blokkeert.

Scharnierbeveiliging

Opzetgrendel als extra ondersteuning voor de scharnierzijde van draai-valramen, die geen belemmering is bij het naar binnen opendraaien van het raam.

Scharnierzijde

De kant van de deur waar de scharnieren zitten.

Sluitkast

Dat deel van het oplegslot dat op het kozijn is bevestigd en waar de nachtschoot van het slot invalt.

Sluitkom

Metalen kom in het kozijn waar de nachtschoot invalt.

Sluitzijde

De kant van de deur of het raam waar het slot zit.

Standaard scharnieren

Scharnieren met een losse stift die uit te tikken is.

Stangslot

Bijzetslot voor garagedeuren. Dit slot is ook van buitenaf bedienbaar.

Stiftscharnieren/inboorpaumelles

Scharnieren voor opdekdeuren waarvan één stift in de deur is gemonteerd en één in het kozijn.

Veiligheidsnok

Nok op scharnieren ter voorkoming van het openen van een deur of raam aan de scharnierzijde.

Veiligheidsbeslag

Metalen plaat rondom een cilinder ter voorkoming van afbreken.

Vlindersluitplaatje

Plaatje in het kozijn waar de paddestoelnok in vastgrijpt.

Vakvulling

Glas, hout of kunststof als vulling van een raam of deur.

Adressen

Voor erkende Politiekeurmerk Veilig Wonen bedrijven bij u in de buurt:
www.politiekeurmerk.nl

Deze brochure wordt u aangeboden door:



Herziene uitgave, januari 2006. © Centrum voor Criminaliteitspreventie en Veiligheid

Foto's: Pallieter Fotografie. Vormgeving: Gé grafische vormgeving.

